



Schermi Protettivi Trasparenti



Visiere Protettive Trasparenti



Dispenser Igienizzante Autostabile



Mascherine Protettive

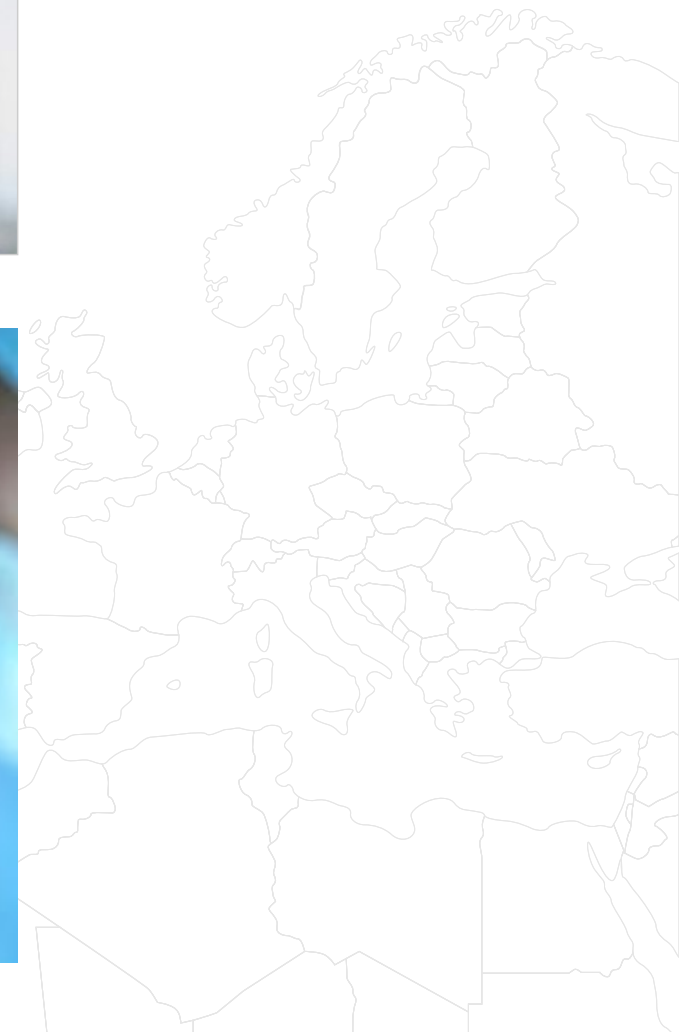

Articoli di PROTEZIONE RETAIL Antivirus

Schermi Protettivi Trasparenti



Schermi Protettivi Trasparenti

Con il suo design elegante e discreto, questo schermo trasparente ti consente di relazionarti in sicurezza nella vita di tutti i giorni.

- Settore Sanitario



- Dettaglio Alimentare



- Servizi Finanziari



- Reception



- Posto di Lavoro



- Sala Riunioni



Schermi Protettivi Trasparenti

Specifiche Tecniche

Per APPLICAZIONI COMMERCIALI

Dimensioni:

1000 x 670 x 4 mm

Descrizione:

Pannello metacrilato trasparente
o policarbonato con due piedini
in metacrilato trasparente

Contenuto:

1x divisore completo

Confezione:

Imballaggio a prova di UPS,
confezionato singolarmente
in cartone

Produzione:

ca 1/2 settimane dall'ORDINE

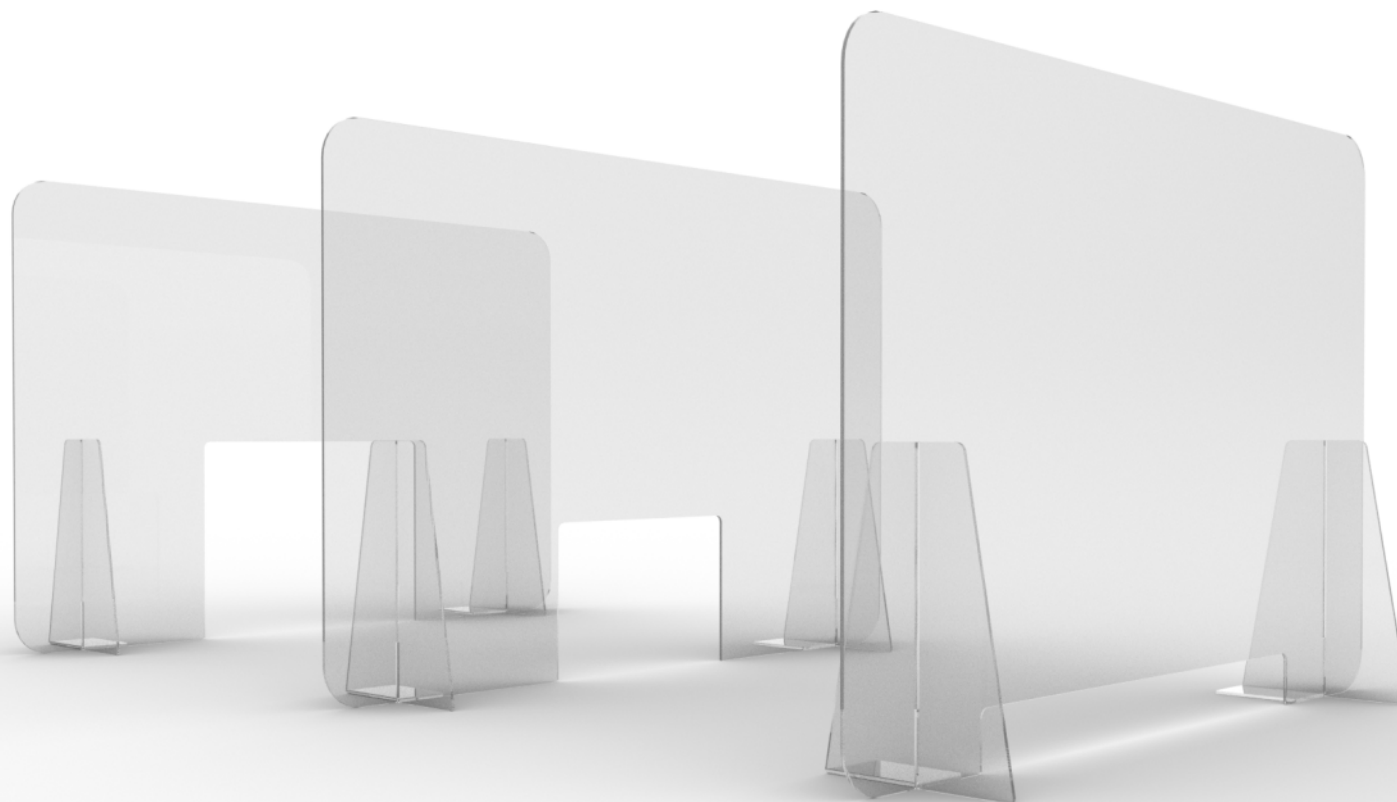

Schermi Protettivi Trasparenti

Questo prodotto è concepito per garantire la tua salute in Futuro. Realizzato in metacrilato trasparente o policarbonato di spessore 4 mm, con 2 piedini di supporto che reggono l'ampio schermo alto 670 mm.

COV19-01

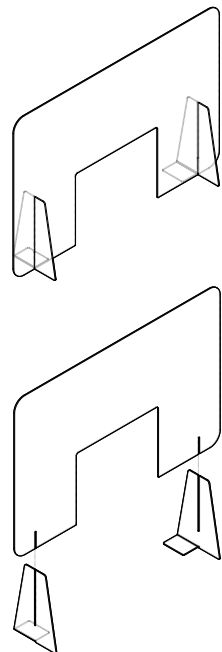
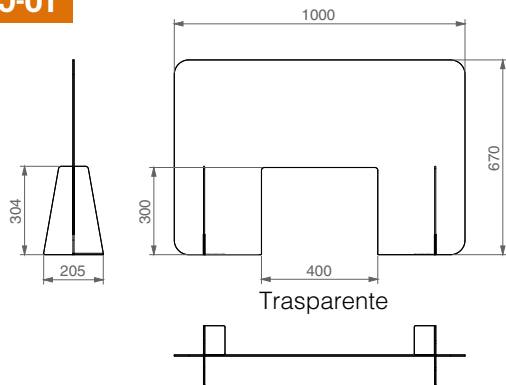

COV19-02

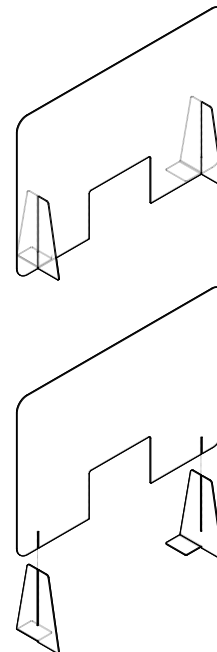
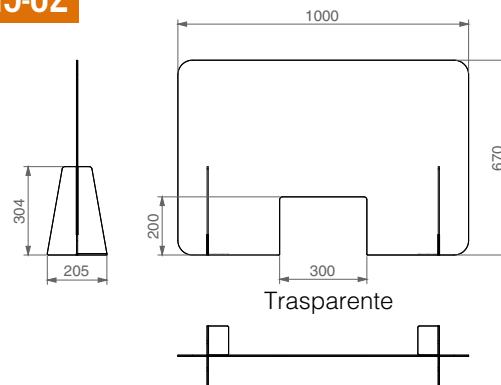

COV19-03

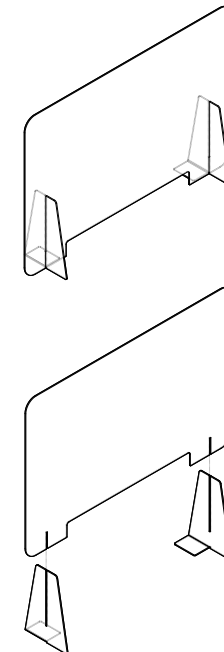
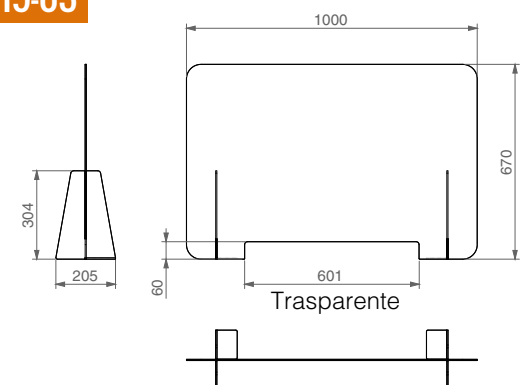

Schermi Protettivi Trasparenti

Specifiche Tecniche

Per APPLICAZIONI in ambiente UFFICIO

Dimensioni:

1000 x 500 x 4 mm

Descrizione:

Pannello metacrilato trasparente
o policarbonato con due piedini
in metacrilato trasparente

Contenuto:

1x divisore completo

Confezione:

Imballaggio a prova di UPS,
confezionato singolarmente
in cartone

Produzione:

ca 1/2 settimane dall'ORDINE

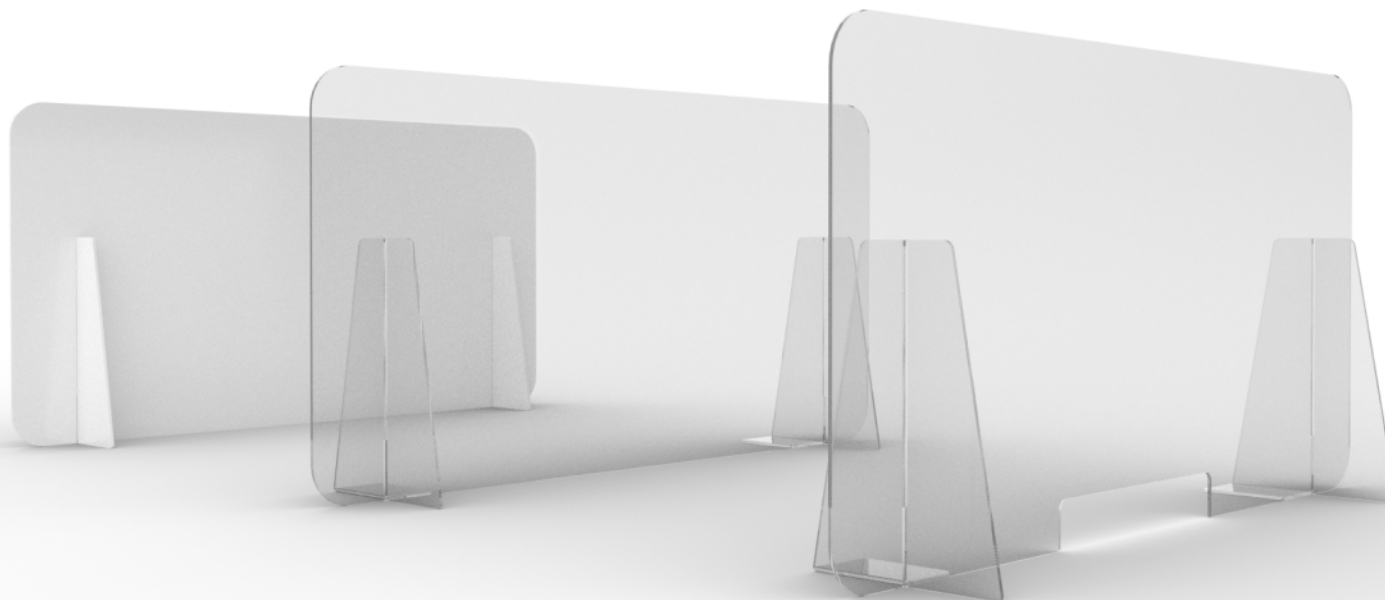

Schermi Protettivi Trasparenti

Questo prodotto è concepito per garantire la tua salute in Futuro. Realizzato in metacrilato trasparente o policarbonato di spessore 4 mm, con due piedini di supporto che reggono l'ampio schermo alto 500 mm.

COV19-20

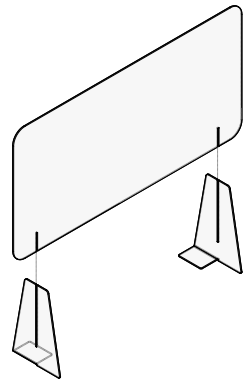
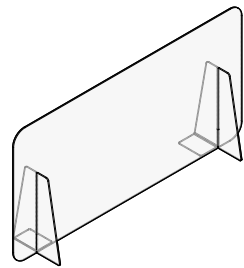
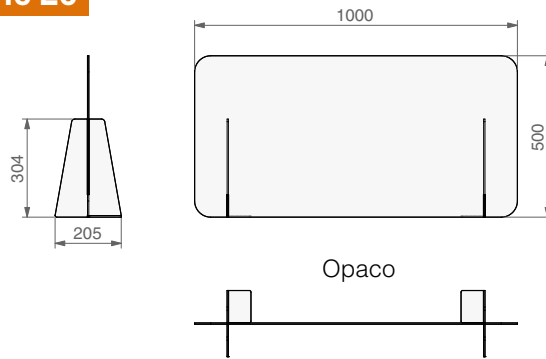

COV19-21

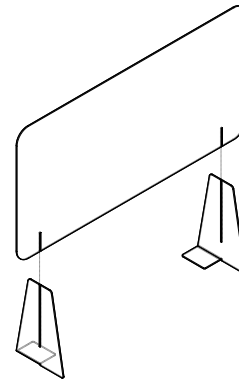
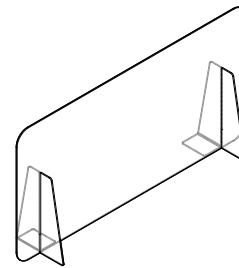
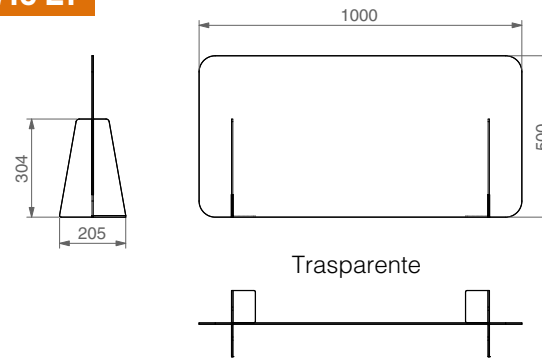

COV19-22

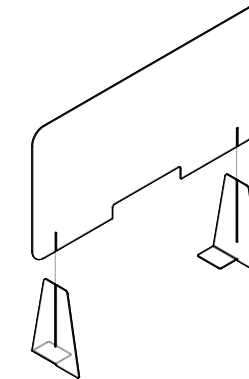
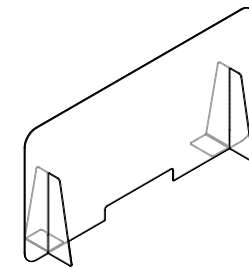
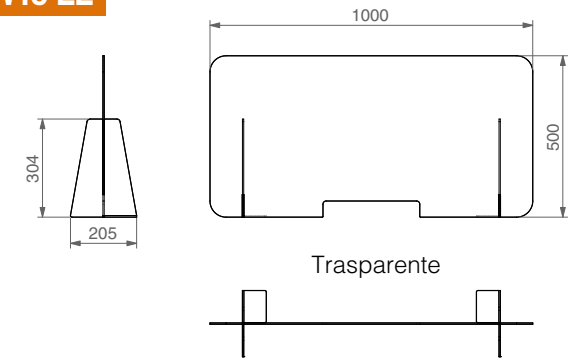

Schermi Protettivi Trasparenti



Schermi Protettivi Trasparenti

Specifiche Tecniche

Per APPLICAZIONI in ambiente UFFICIO

Dimensioni:

1000 x 730 x 4 mm

Descrizione:

Pannello metacrilato trasparente
o policarbonato con due piedini
in alluminio di spessore 3 mm

Contenuto:

1x divisore completo

Confezione:

Imballaggio a prova di UPS,
confezionato singolarmente
in cartone

Produzione:

ca 1/2 settimane dall'ORDINE

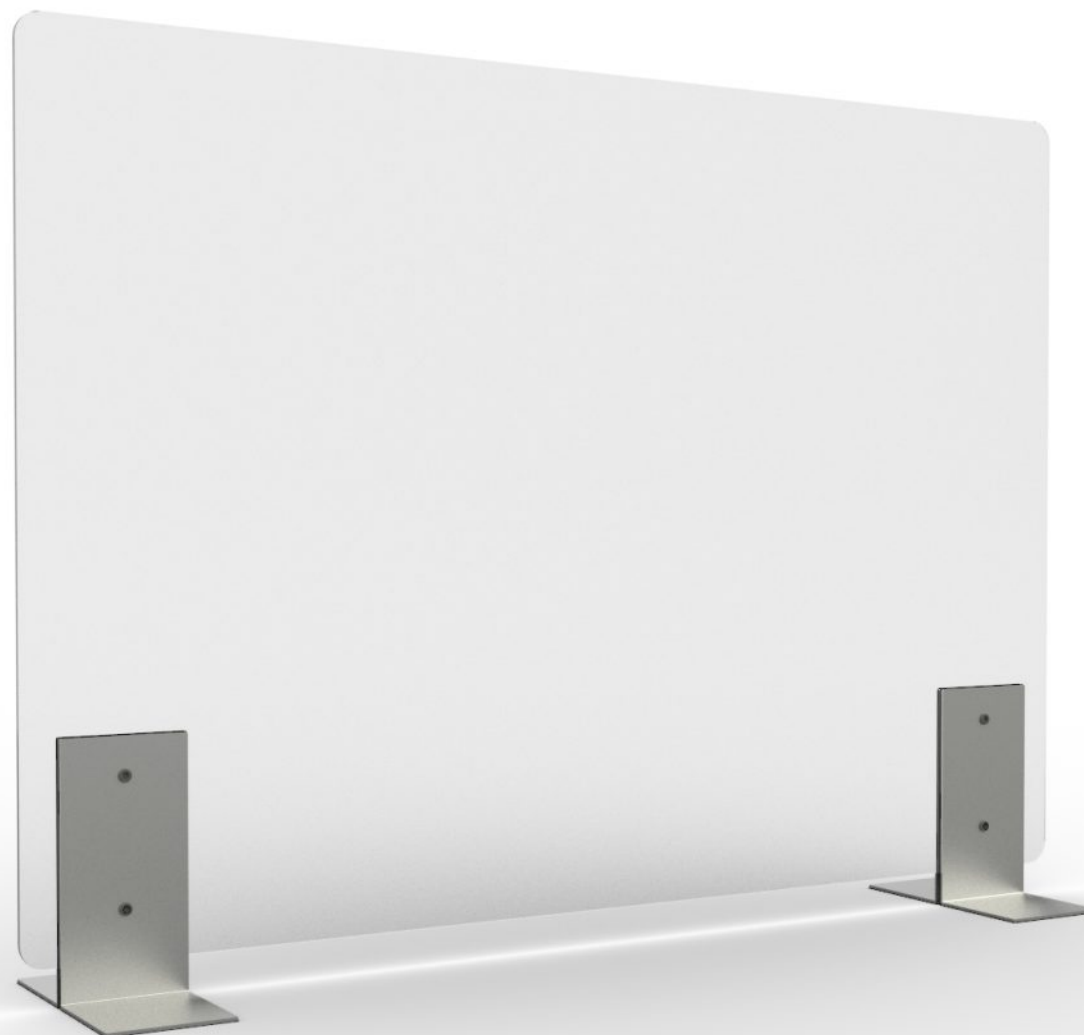

Schermi Protettivi Trasparenti

Questo prodotto è concepito per garantire la tua salute in Futuro. Realizzato in metacrilato trasparente o policarbonato di spessore 4 mm, con due piedini di supporto in alluminio sp. 3 mm che reggono l'ampio schermo alto 730 mm.

COV19-30

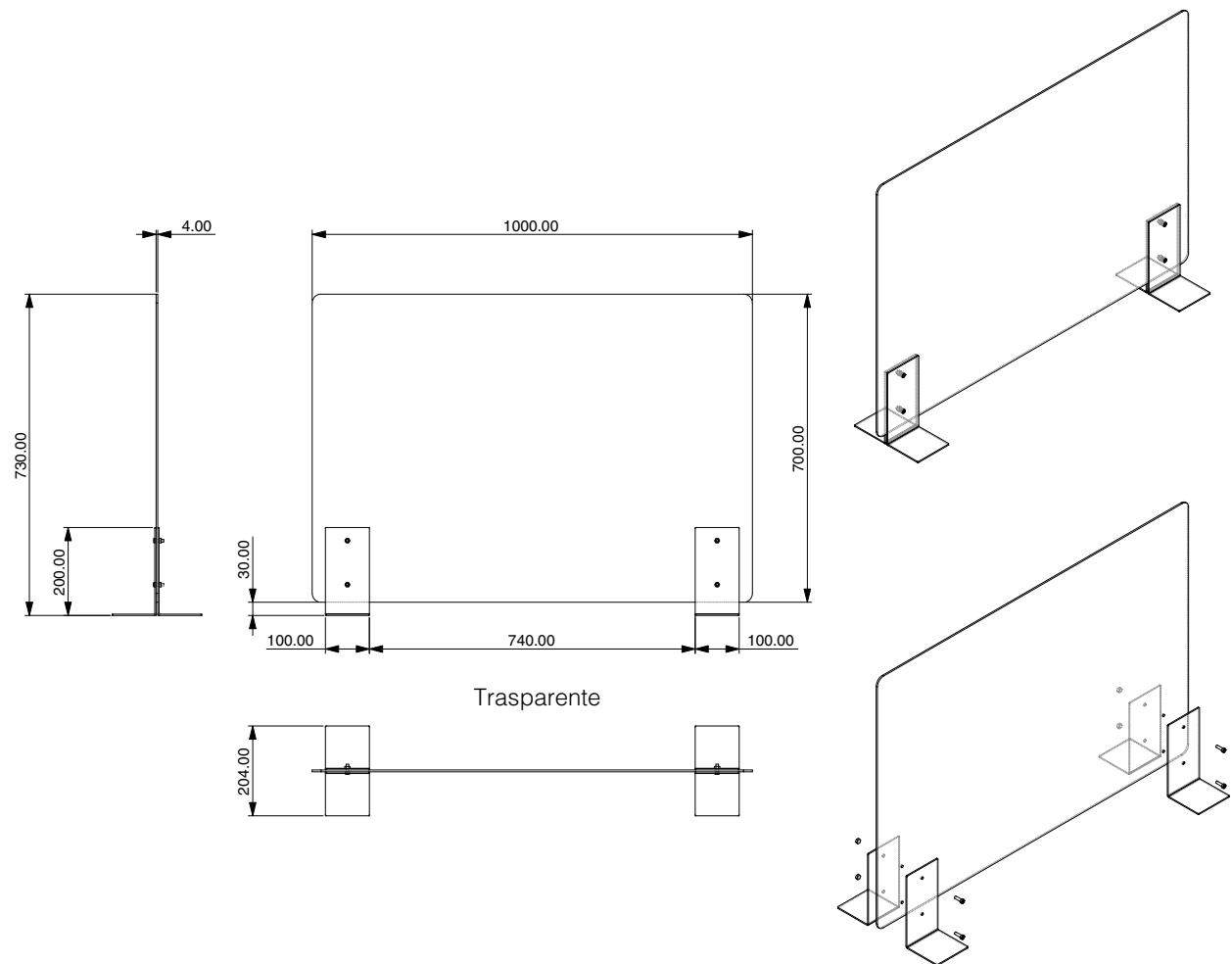

Schermi Protettivi Trasparenti



Schermi Protettivi Trasparenti

Specifiche Tecniche

Per APPLICAZIONI in ambiente UFFICIO

Dimensioni:
700 x 730 x 4 mm

Descrizione:
Pannello metacrilato trasparente
o policarbonato con due piedini
in metacrilato trasparente

Contenuto:
1x divisore completo

Confezione:
Imballaggio a prova di UPS,
confezionato singolarmente
in cartone

Produzione:
ca 1/2 settimane dall'ORDINE



Schermi Protettivi Trasparenti

Questo prodotto è concepito per garantire la tua salute in Futuro. Realizzato in metacrilato trasparente o policarbonato di spessore 4 mm, con due piedini di supporto in metacrilato che reggono l'ampio schermo alto 730 mm.

COV19-31

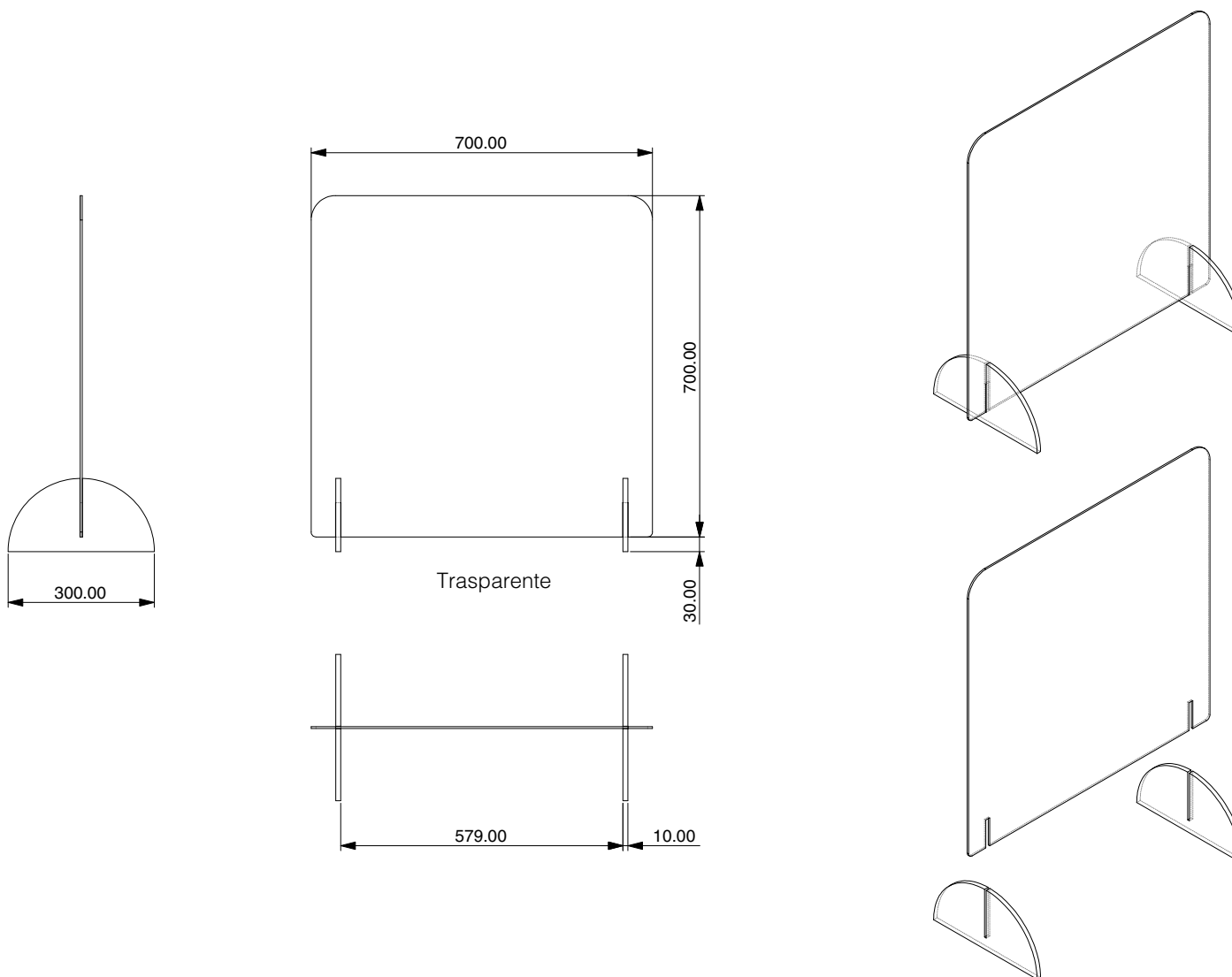

Schermi Protettivi Trasparenti

Specifiche Tecniche

Per APPLICAZIONI in ambiente UFFICIO

Dimensioni:
700 x 730 x 4 mm

Descrizione:
Pannello metacrilato trasparente
o policarbonato con due piedini
in metacrilato trasparente

Contenuto:
1x divisore completo

Confezione:
Imballaggio a prova di UPS,
confezionato singolarmente
in cartone

Produzione:
ca 1/2 settimane dall'ORDINE

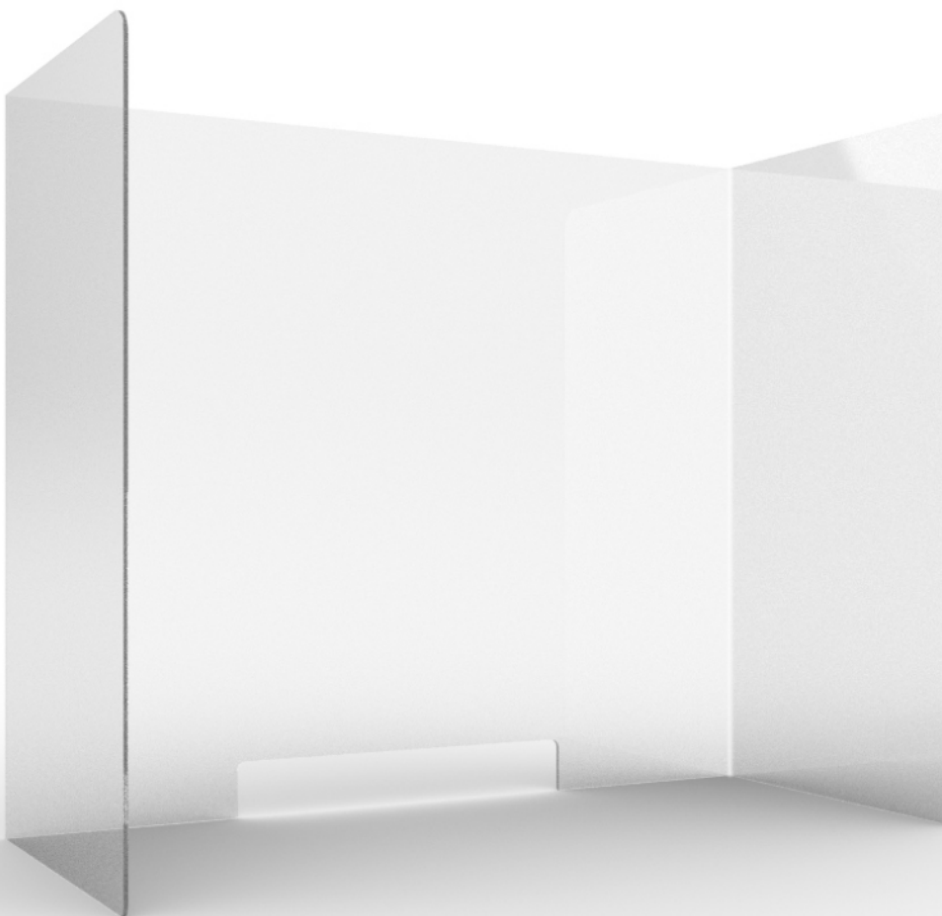

Schermi Protettivi Trasparenti

Questo prodotto è concepito per garantire la tua salute in Futuro. Realizzato in metacrilato trasparente o policarbonato di spessore 4 mm, autostabile alto 750 mm.

COV19-32

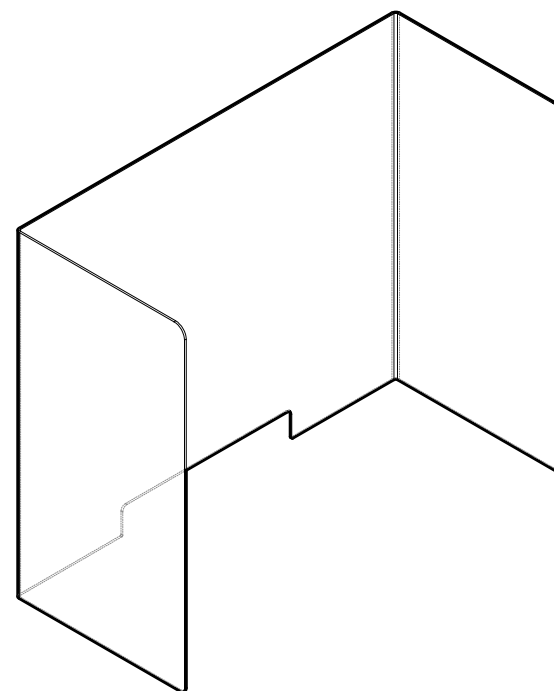
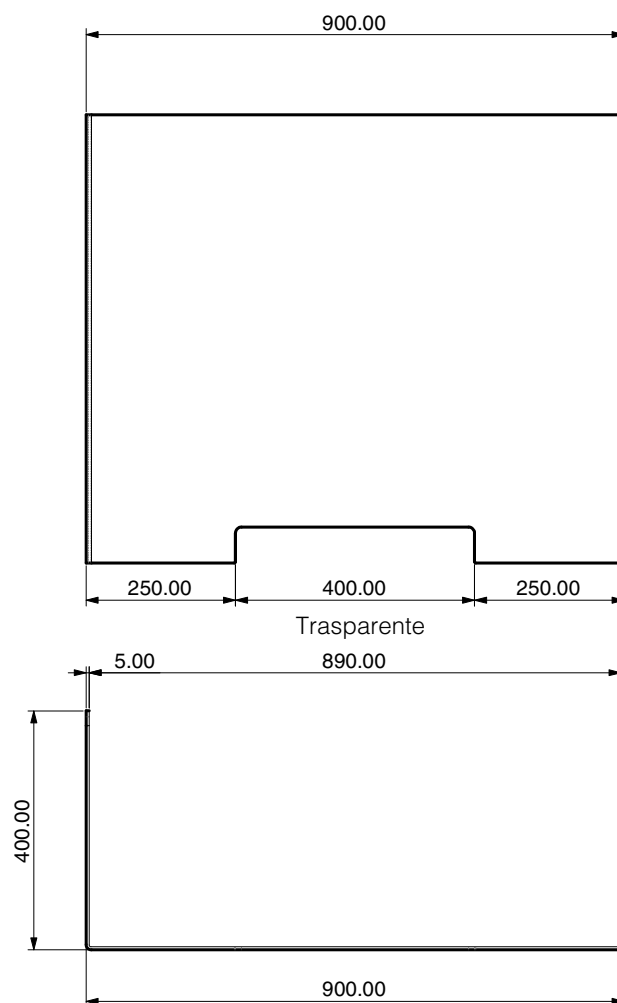
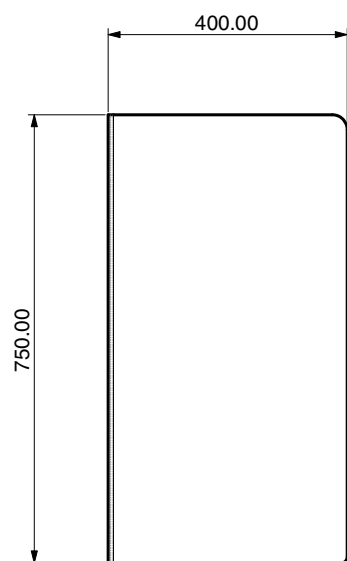

Schermi Protettivi Trasparenti

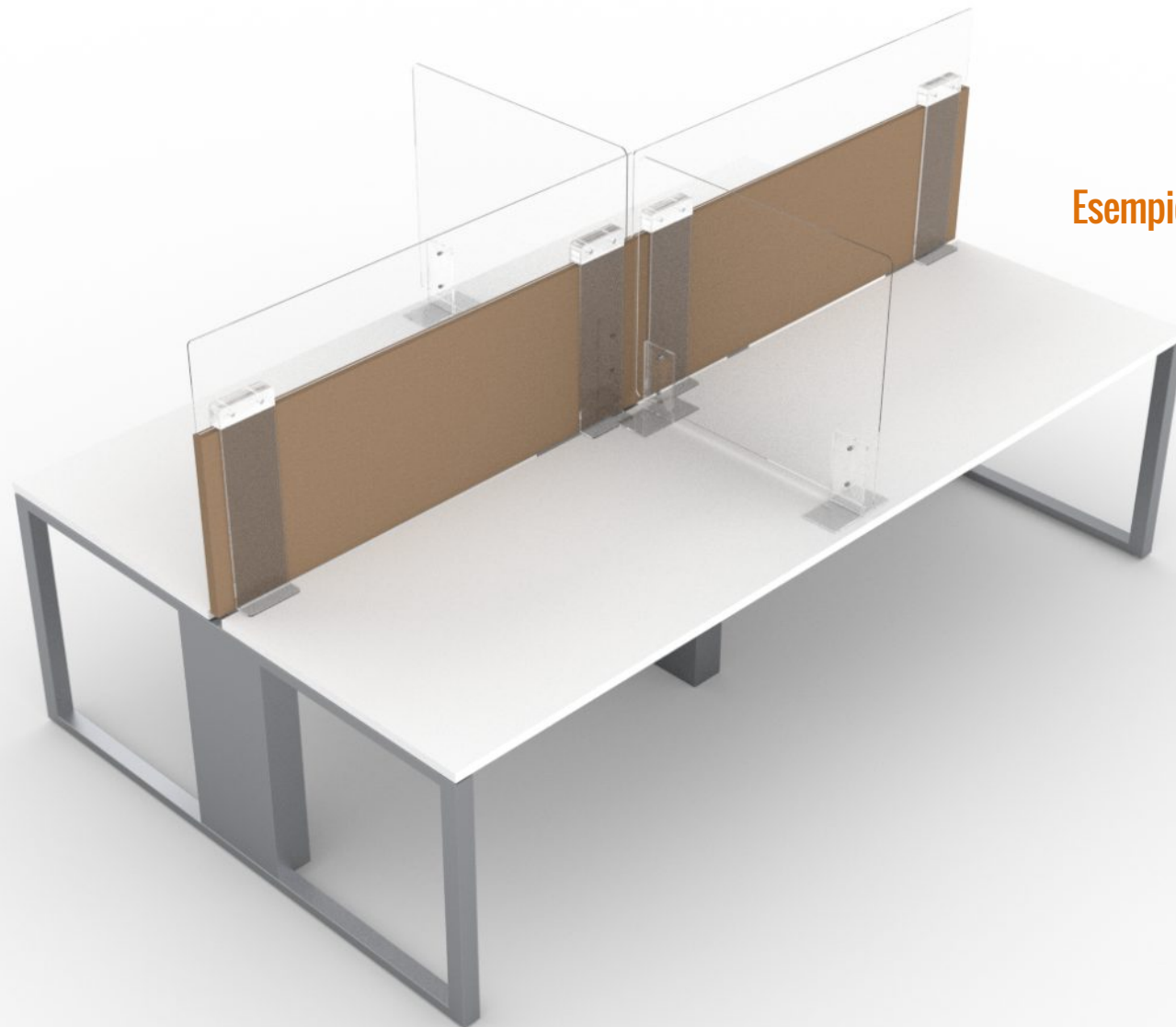

Esempio di progettazione speciale

Schermi Protettivi Trasparenti

Specifiche Tecniche

Per APPLICAZIONI VARIE

Dimensioni:

le decidi tu x spessore 4 mm

Descrizione:

Pannello metacrilato trasparente
o policarbonato con due piedini
o supporti in metacrilato trasparente

Contenuto:

1x divisore completo

Confezione:

Imballaggio a prova di UPS,
confezionato singolarmente
in cartone

Produzione:

ca 1/2 settimane dall'ORDINE



Esempio di progettazione speciale

Schermi Protettivi Trasparenti

Questo prodotto è concepito per garantire la tua salute in Futuro. Realizzato in metacrilato trasparente o policarbonato di spessore 4 mm, con due supporti che reggono l'ampio schermo nel formato speciale che tu decidi.

COV19-40

Codice da utilizzare per elementi speciali che tu decidi nelle dimensioni, specificando solo i formati che ti servono

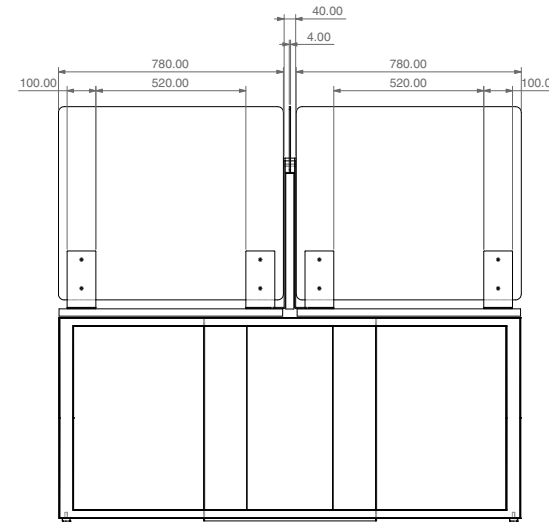
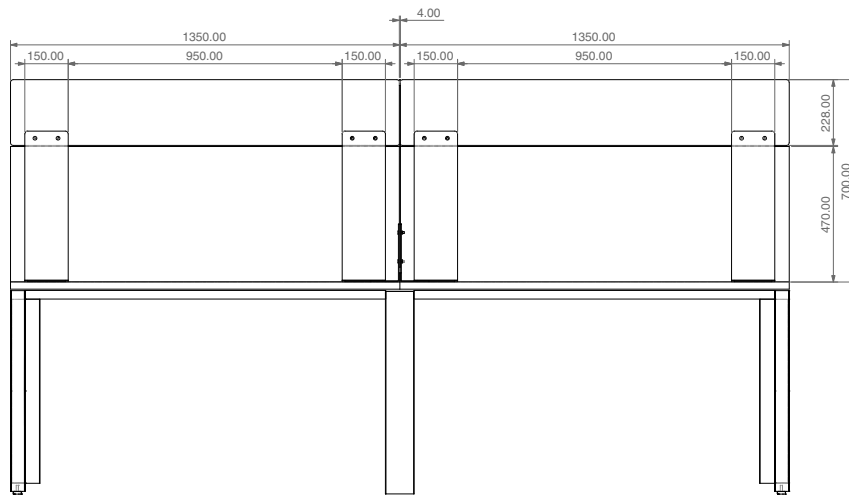

Esempio di progettazione speciale

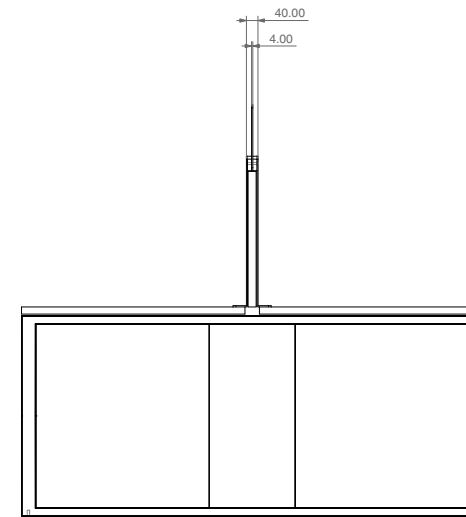
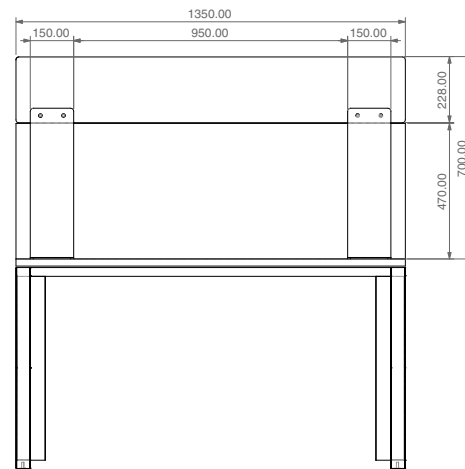

Visiere Protettive Trasparenti

Specifiche Tecniche

Dimensioni:

1° Modello H 270 larghezza regolabile

2° Modello H 210 larghezza regolabile

Descrizione:

PETG Schermo trasparente
con posizionamento della testa
in PE e fascia elastica

Contenuto:

1 maschera per imballo di cartone

Confezione:

Imballaggio a prova di UPS,
confezionato singolarmente
in cartone

Produzione:

ca 1/2 settimane dall'ORDINE



Visiere Protettive Trasparenti

Visiera protettiva Anti "Droplet" conforme alla Direttiva 2001/95 / CE

La visiera è stata progettata per proteggere il viso da schizzi e cadute. Può essere riutilizzata dopo la sanificazione.

Codice **COV19-100**

Visiera antiriflesso di spessore 0,5 mm ●

poggiatesta in neoprene accoppiato ●

elastico in poliesteri regolabile ●

fibia di regolazione ●

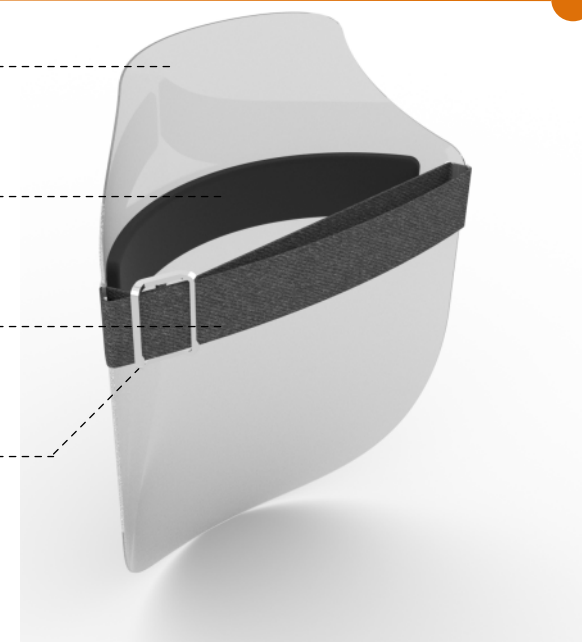

3 POSIZIONI

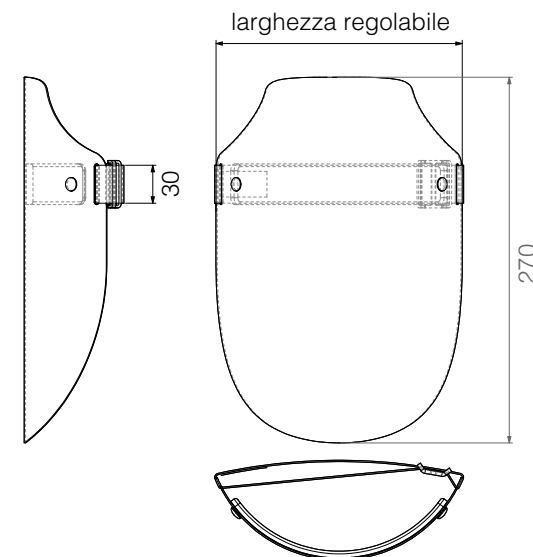

Visiere Protettive Trasparenti

Visiera protettiva Anti "Droplet" conforme alla Direttiva 2001/95 / CE

La visiera è stata progettata per proteggere il viso da schizzi e cadute. Può essere riutilizzata dopo la sanificazione.

Codice **COV19-110**

Visiera antiriflesso di spessore 0,5 mm ●

poggiatesta in neoprene accoppiato ●

elastico in poliesteri regolabile ●

fibia di regolazione ●

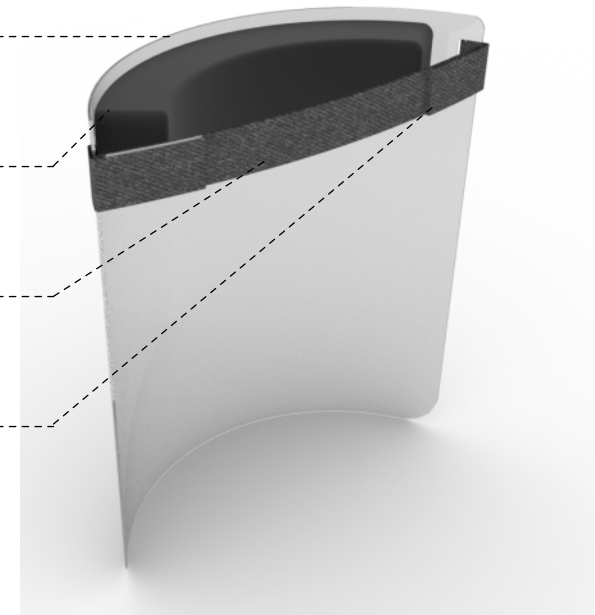

3 POSIZIONI

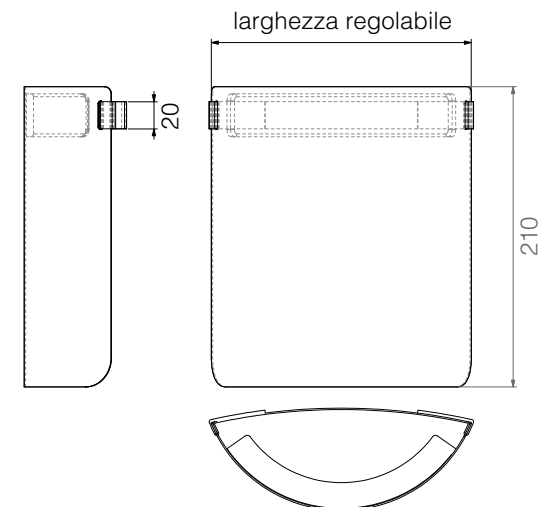

Dispenser Igienizzante Autostabile

Specifiche Tecniche

Dimensioni:
H 1325 x 250 x 250 mm

ATTENZIONE

Gel disinfettante non è incluso

Descrizione:

Supporto in acciaio verniciato,
distributore base acrilica
e pannello forex

Contenuto:

1 elemento per imballo di cartone

Confezione:

Imballaggio a prova di UPS,
confezionato singolarmente
in cartone

Produzione:

ca 1/2 settimane dall'ORDINE

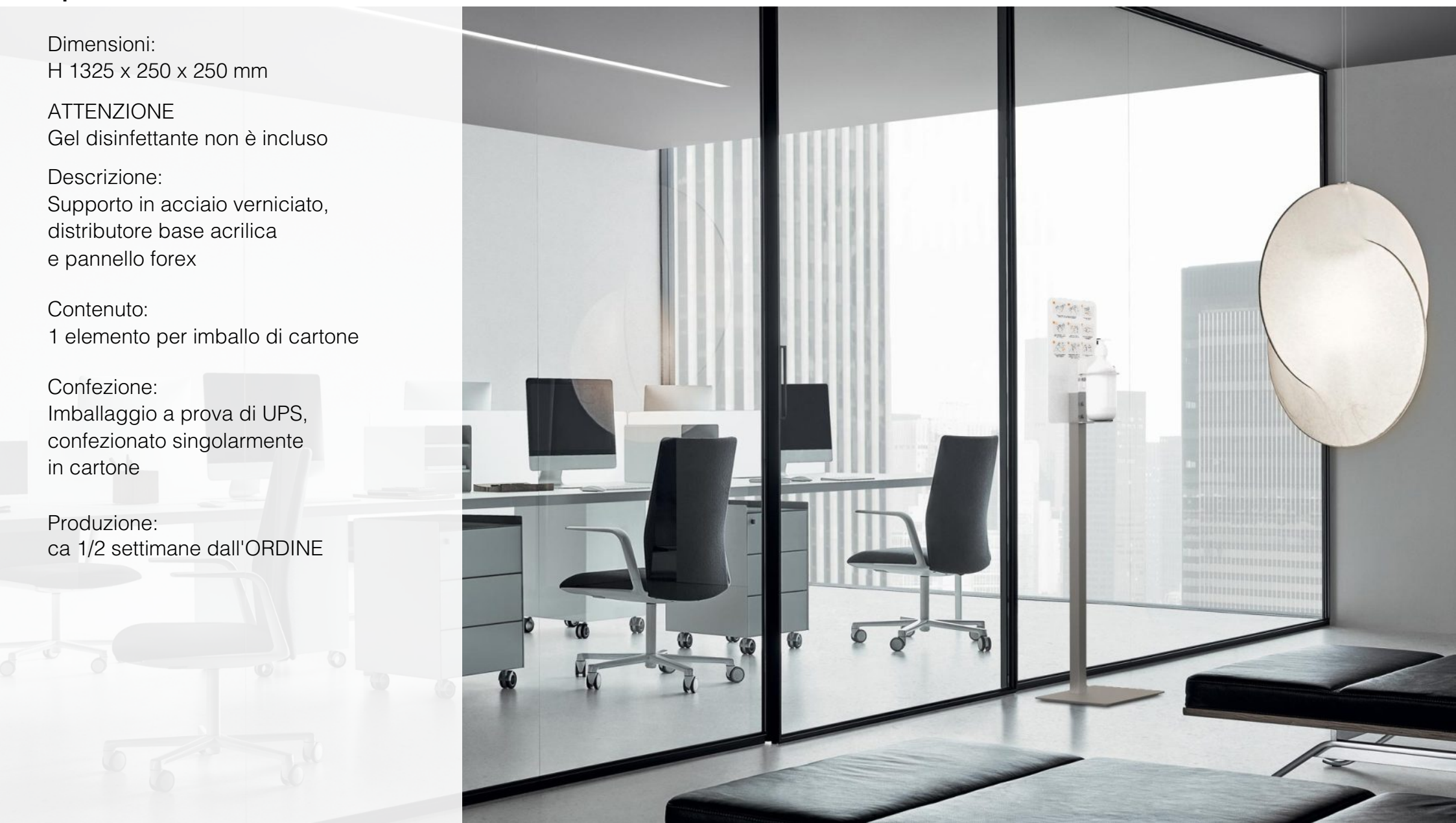

Dispenser Igienizzante Autostabile

Totem autostabile con distributore di gel igienizzante. Il totem può soddisfare diverse esigenze applicative. Può essere personalizzato con il logo aziendale.

Codice **COV19-120**

Connessioni facili, design pulito e funzionale.

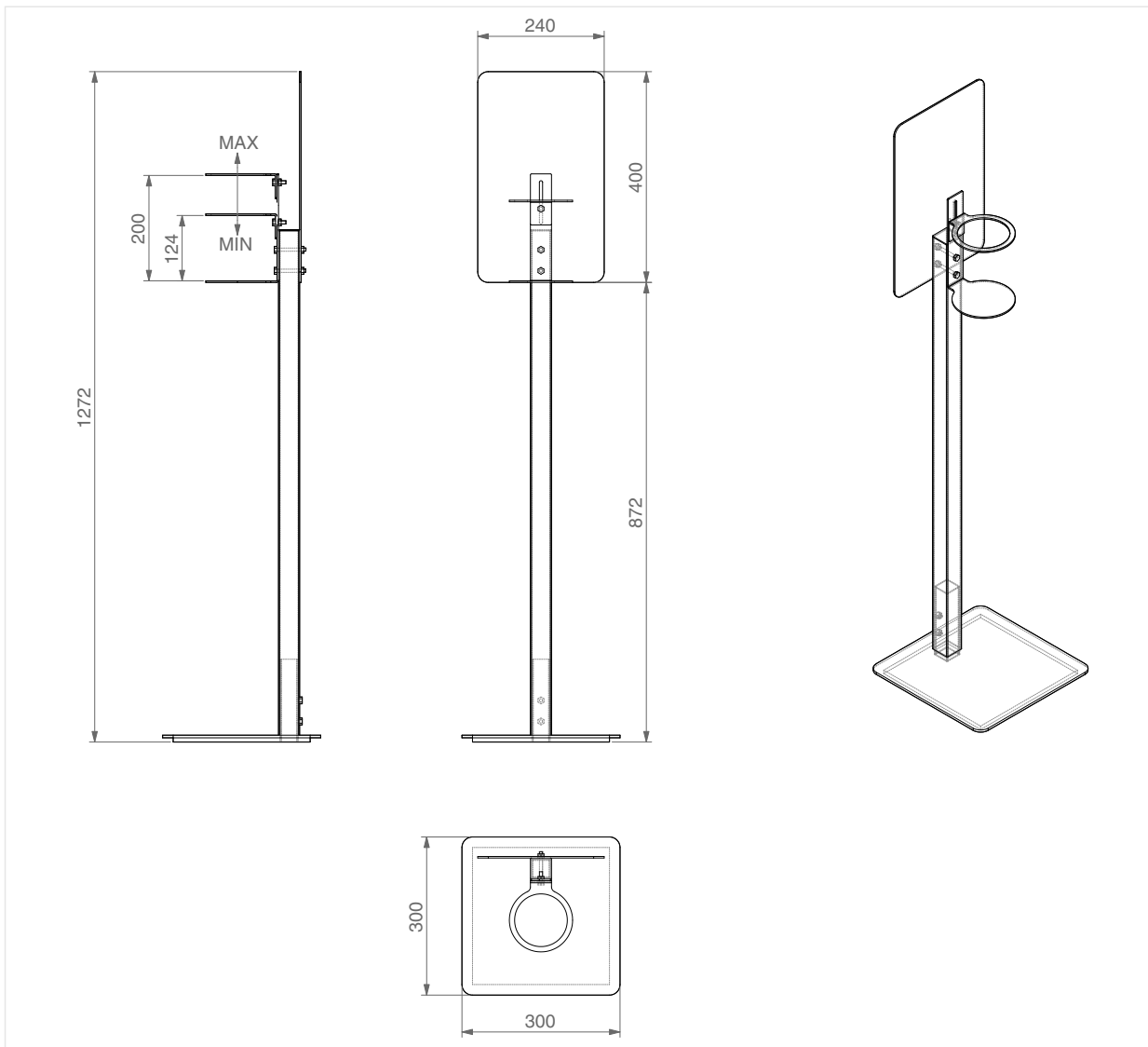

Mascherine Protettive

collextion
MEDICAL

principle
GLOBAL BRAND IMPLEMENTATION



La tua
SICUREZZA
Quotidiana



PRINCIPLE in collaborazione con CMD

grazie alla certificazione **UNI EN 10993** propone mascherine chirurgiche di vario livello, da quelle monouso DPI 3PLY a quelle FFP2, certificate UNI EN 14683, per sopperire all'ingente richiesta legata all'emergenza epidemiologica da Covid-19.

> I nostri plus



QUALITA'

I tessuti utilizzati sono di ambito medicale, testati e validati grazie alle loro eccellenti caratteristiche



AFFIDABILITA'

Garantiamo il rispetto delle politiche aziendali, delle leggi e delle normative vigenti



TEMPESTIVITA'

Rispondiamo in maniera veloce e tempestiva alle richieste impellenti data l'emergenza sanitaria



> Tecnologia LT002

Abbiamo a disposizione macchine automatiche di alta precisione ed efficienza per la produzione di maschere monouso DPI 3PLY a modello di quelle chirurgiche, a 3 strati, certificate UNI EN 14683.

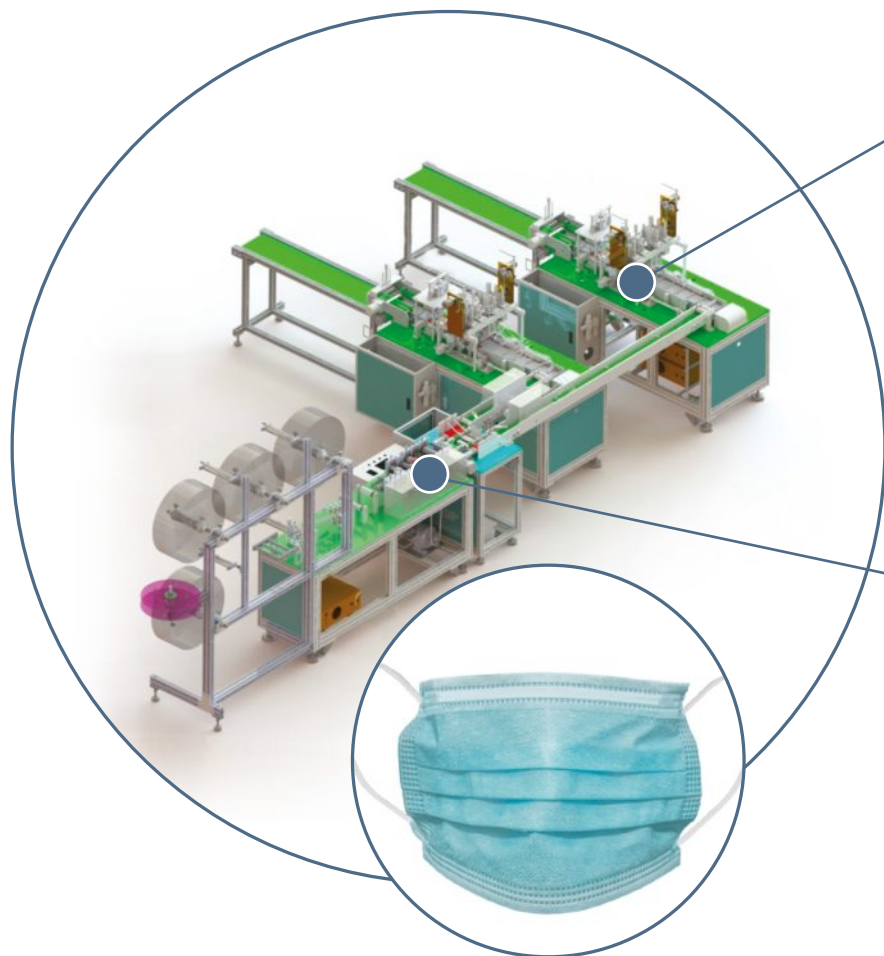

CAPACITA' DI PRODUZIONE: 90 -120 PEZZI / MIN

Tramite le nostre macchine automatiche siamo in grado di produrre maschere monouso rapidamente, la produzione arriva a 90-120 pezzi al minuto. Queste macchine ci permettono di realizzare maschere monouso complete con massima efficienza e rapidità senza l'utilizzo di supporto manuale.

ALTA EFFICIENZA E RISPARMIO

Siamo in grado di soddisfare la richiesta ingente legata all'emergenza sanitaria in atto, grazie alla nostre macchine che automaticamente completa ogni processo di produzione senza ausilio manuale, questo ci permette di risparmiare sulla produzione e servire un prodotto sicuro a giusto prezzo.

> Mascherine monouso 3PLY

Codice **COV19-140**



Le nostre **Mascherine monouso DPI 3PLY** garantiscono:

- Le nostre Mascherine monouso DPI 3PLY garantiscono:
Sicurezza: le nostre maschere 3PLY monouso corrispondono al modello di quelle chirurgiche, a 3 strati
- Buone prestazioni: queste maschere, naso, bocca e mento garantiscono una protezione completa da agenti biologici aerodispersi
- Qualità: tre strati di TNT, quello esterno è idrorepellente, quello più interno è antibatterico, il terzo è delicato e anallergico per evitare abrasioni sul volto di chi le indossa
- Versatilità: ulteriore accortezza distintiva è il taglio particolare nella zona degli occhi, che segue la forma del viso e la rende compatibile con l'uso di occhiali protettivi.
- Colore unico: azzurro

SPECIFICHE TECNICHE

Width across face	175 mm
Depth plated	95 mm
Depth in full	175 mm
Nose strip	95 mm
Filtering capacity	BEF > 95%
Biological load	<30 cfu/g
Water resistance	not lower than level 3 in GB / t4745
Breathability	35 mmH2O



> Tecnologia LT003

Abbiamo a disposizione macchine automatiche per la produzione di maschere modello FFP2 che completano il processo di produzione dalla materia prima della bobina alla maschera finita.

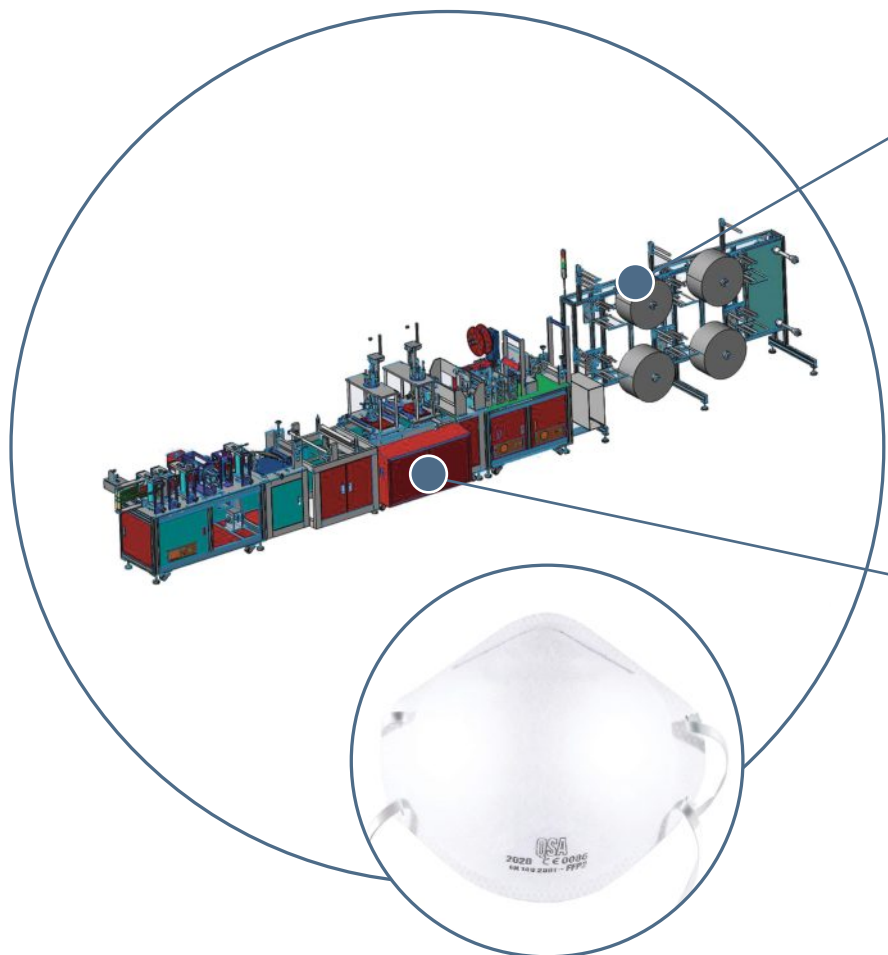

CAPACITA' DI PRODUZIONE: 30 - 40 PEZZI / MIN

Le nostre macchine automatiche realizzano maschere FFP2 selezionando automaticamente il tessuto, tagliano e scaricano i prodotti finiti senza supporto manuale. Sono progettate per la produzione di maschere sia con valvola, sia senza, in maniera estremamente affidabile e precisa. La loro alta capacità ci permette la produzione di 30-40 pezzi al minuto.

ALTA EFFICIENZA E RISPARMIO

Le nostre macchine automatiche ci garantiscono un risparmio sui costi di manodopera (presente in ridotta misura per il controllo del processo produttivo) e godono di una migliore qualità ed efficienza. Questo ci garantisce di fornire un prodotto di alta qualità a prezzo calmierato.

> Mascherine FFP2

Codice **COV19-150**

Le nostre Mascherine FFP2 garantiscono:

- Sicurezza: le nostre maschere FFP2 sono dotate di una alta efficienza di filtrazione per questo offrono un buon livello di protezione da Covid-19
- Buone prestazioni: queste maschere garantiscono un buon comfort respiratorio e sono in grado di catturare almeno il 92% di particelle pericolose di dimensioni fino a 0,6 µm
- Qualità: le nostre maschere aderiscono bene al volto, costituite da un unico strato di cotone e forniscono una sensazione confortevole nell'indossarle
- Versatilità: sono indicate per gli operatori sanitari e per pazienti ad alto rischio affetti da malattie aerotrasportate
- Colore unico: bianco



SPECIFICHE TECNICHE

Function	Antivirus
Style	Earloop, Fold, 4Layer
Material	PP non-woven +meltblown+ acupuncture cotton
Penetration Rate	6%
Inhalation Resistance	40 mm H2O
Bfe	Above 94%
Biological Load.	<30 cfu/g
Size	11.5x11.5





➤ Confezionamento e packaging

Ci occupiamo di tutta la fase di confezionamento e di packaging grazie ai macchinari utilizzati per l'imballaggio, riusciamo a realizzare confezioni ermetiche e sicure igienicamente.

Assicuriamo la spedizione dei dispositivi nel più breve tempo possibile in modo da sopperire all'ingente richiesta legata all'emergenza Covid-19.

**Consegnamo in
tutta Italia**

Completamente personalizzabili

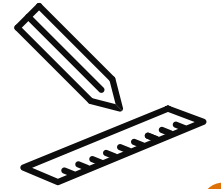

Consegna veloce



Confezione piatta

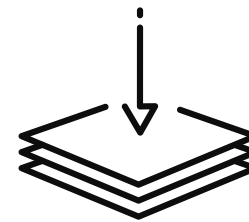



principle  [®]
GLOBAL BRAND IMPLEMENTATION

collextion
MEDICAL

principleglobal.com